

- Różna suma kontrolna wersji papierowej i elektronicznej wniosku.
- Brak spójności w treści i adresie Wnioskodawcy pomiędzy wnioskiem a dokumentem rejestrowym Wnioskodawcy.
- Brak spójności w tytule projektu i nazwie Wnioskodawcy pomiędzy posiadanymi dokumentami (jako błędy w tym zakresie w dokumentach stanowiących załączniki realizacji Umowy o dofinansowanie, czyli w akcie notarialnym i deklaracji wnioskodawcy).
- Niepoprawna data rozpoczęcia działalności gospodarczej (szczególnie w przypadku spółek cywilnych).
- Brak daty, podpisu i pieczęci w składanym wniosku.
- Niepełnienie kryterium nowej inwestycji, np. rozpoczęcie robót budowlanych związanych z przedmiotową w projekcie inwestycją przed dokonaniem wniosku.
- Kod działalności gospodarczej (PKD) niezgodny z charakterem projektu.

- Koszty projektu kwalifikowane i niekwalifikowane - we wniosku w kosztach kwalifikowanych zostały ujęte koszty niekwalifikowane.
- Mało wyrozumiałe uzasadnienie dla potrzeby poniesienia wskazanych kosztów.
- Nieprawidłowe lub mało wystarczające dane dotyczące kosztów.
- Brak w opisie treści projektu np. Kto będzie zarządcą efektami projektu? Jaki będzie źródło jego finansowania? Czy produkty zostaną komuś przekazane? itp.
- Brak wymaganych załączników.
- Brak własnego pełnomocnictwa do reprezentowania wnioskodawcy, jeżeli dokumentacja aplikacyjna nie została podpisana przez osoby upoważnione do reprezentowania wnioskodawcy zgodnie z dokumentami rejestrowymi.
- Brak dodatkowych załączników do których wnioskodawca odnosi się w dokumentacji aplikacyjnej.
- Zbyt wczesne rozpoczęcie inwestycji.



- Niska jakość opisów merytorycznych („Janie wody”) i mało konkretnych.
- Niski poziom innowacyjności przedsięwzięcia lub słabe udokumentowanie tematu.
- Brak spójności wewnętrznej wniosku (różne nazewnictwo).
- Niewielkie przelobienie projektu na korzyść komercyjnie dla firmy.
- Niska konkurencyjność (projekt nie gwarantuje przewagi konkurencyjnej na rynku).
- Zbyt słabne plany w stosunku do możliwości finansowych (brak możliwości zagwarantowania trwałości projektu lub brak środków zapewniających jego realizację (większość projektów to refundacja wcześniej poniesionych kosztów).
- Zbyt późne rozpoczęcie prac - projekt musi być przemyślany i dobrze przygotowany.
- Mało komunikatywny i zbyt specjalistyczny język.
- Niezostanie analiza finansowa (niekwalifikowane przychody, mocno zanizane koszty, brak zakładań do przyjętych wskaźników).



# **Finansowanie projektów inwestycyjnych i badawczo - rozwojowych**

Patryk Swoboda



Zewnętrzne  
źródła  
finansowania

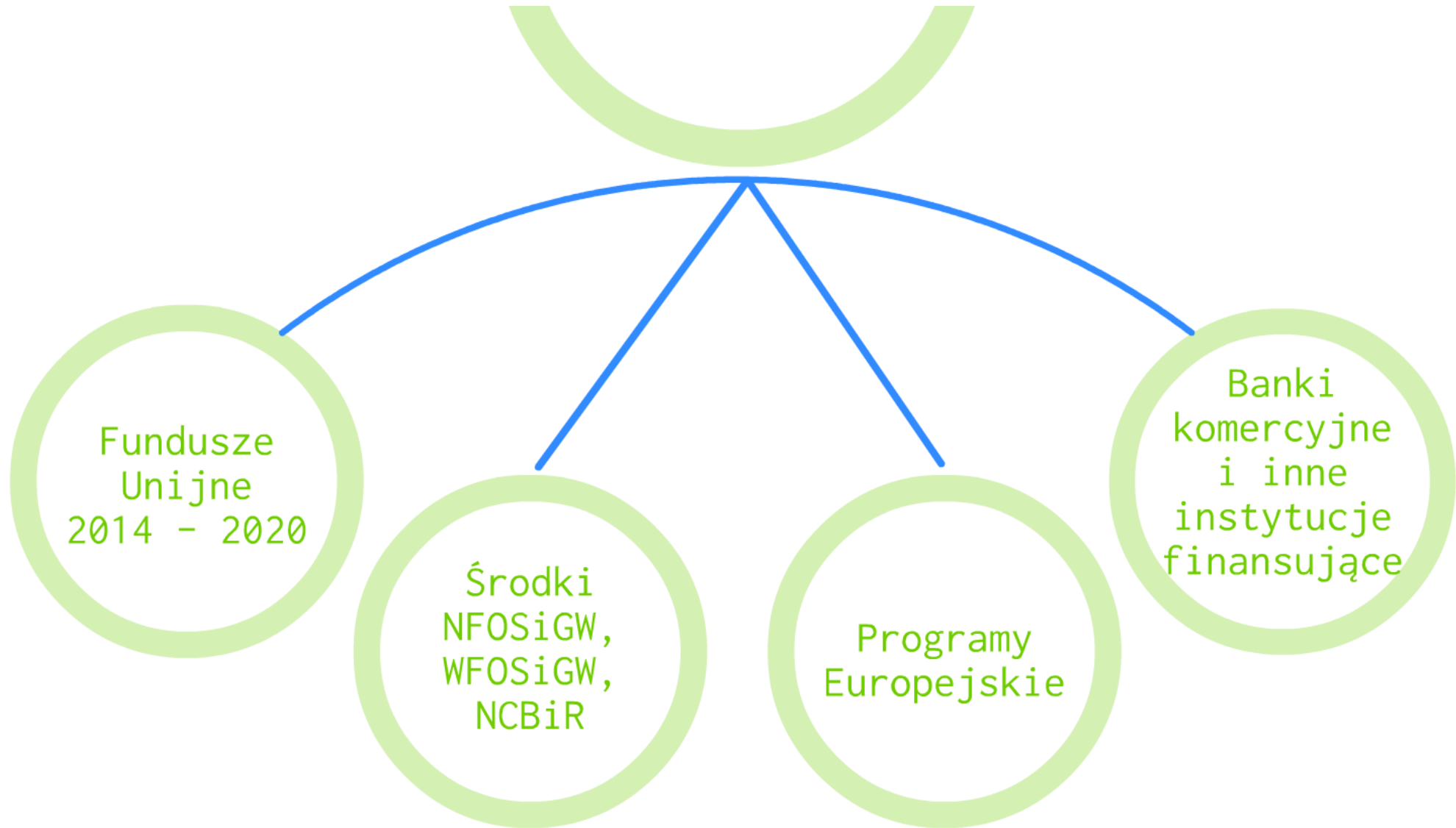

**WYBÓR**

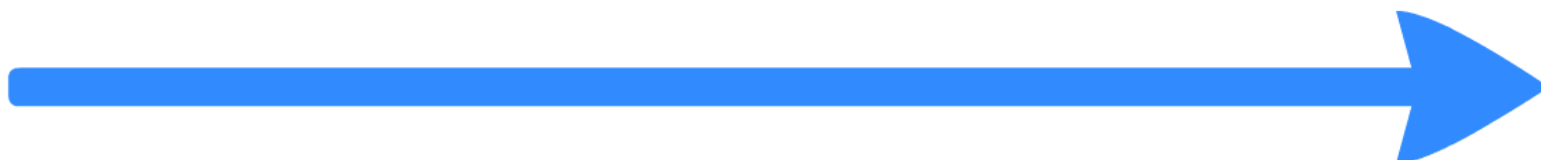

# BILANS

## zagadnienia ogólne

- zakres programu (kwalifikowalność),
- zakres projektu - rzeczowy, terytorialny, finansowy (kwalifikowalność + szanse)
- termin naboru (czy przygotowanie jest realne?),
- uczestnicy projektu - uwaga na konsorcja!
- harmonogram,
- zasoby (wkład własny vs poziom dofinansowania).

# BILANS

projekt

- krytyczna analiza  
(najlepiej niezależna)
- firmy umieją już  
przygotowywać dobre projekty!

- atrakcyjność tematyczna projektu (innowacyjność technologii, podejścia, tematu, produktu itd.),
- skala innowacyjności (świat/kraj/region),
- elementy uzupełniające - zatrudnienie, OZE, ISO, itd. (liczy się każdy punkt!),
- wymagany stopień przygotowania projektu,
- jakość materiałów wejściowych - konkrety + kwantyfikatory + personel
- potencjał w zakresie komercjalizacji!
- wymagane dokumenty (np. promesa, opinia o innowacyjności, itd.),
- wskaźniki + realność ich osiągnięcia [uwaga na zatrudnienie],
- uczestnicy/partnerzy projektu,
- harmonogram + jego realność,
- uwaga na TRLe...





uwaga na termin rozpoczęcia projektu!

a poza tym...

**uzyskać finansowanie to jednak dopiero  
początek - projekt trzeba potem rozliczyć...**

**+ wybór wykonawców/dostawców!**

# Błędy formalne



**Błędy merytoryczne**



- Niska jakość opisów merytorycznych („lanie wody” i mało konkretów).
- Niski poziom innowacyjności przedsięwzięcia lub słabe udokumentowanie tematu.
- Brak spójności wewnętrznej wniosku (różne nazewnictwo).
- Niewielkie przełożenie projektu na korzyści komercyjne dla firmy.
- Niska konkurencyjność (projekt nie generuje przewagi konkurencyjnej na rynku).
- Zbyt ambitne plany w stosunku do możliwości finansowych (brak możliwości zagwarantowania trwałości projektu lub brak środków zapewniających jego realizację (większość projektów to refundacja wcześniej poniesionych kosztów).
- Zbyt późne rozpoczęcie prac – projekt musi być przemyślany i dobrze przygotowany.
- Mało komunikatywny i zbyt specjalistyczny język.
- Nierzetelna analiza finansowa (nierealne przychody, mocno zaniżone koszty, brak założeń do przyjętych wskaźników).

- Koszty projektu kwalifikowane i niekwalifikowane - we wniosku w kosztach kwalifikowanych zostają ujęte koszty niekwalifikowane.
- Mało wyczerpujące uzasadnienie dla potrzeby poniesienia wskazanych kosztów.
- Nieprawidłowo lub mało wyczerpująco opisane rodzaje kosztów
- Brak w opisie trwałości projektu np. Kto będzie zarządzał efektami projektu? Jakie będzie źródło jego finansowania? Czy produkty zostaną komuś przekazane? Itp.
- Brak wymaganych załączników.
- Brak pisemnego pełnomocnictwo do reprezentowania wnioskodawcy, jeżeli dokumentacja aplikacyjna nie została podpisana przez osoby upoważnione do reprezentowania wnioskodawcy zgodnie z dokumentami rejestrowymi.
- Brak dodatkowych załączników do których wnioskodawca odnosi się w dokumentacji aplikacyjnej.
- Zbyt wczesne rozpoczęcie inwestycji.

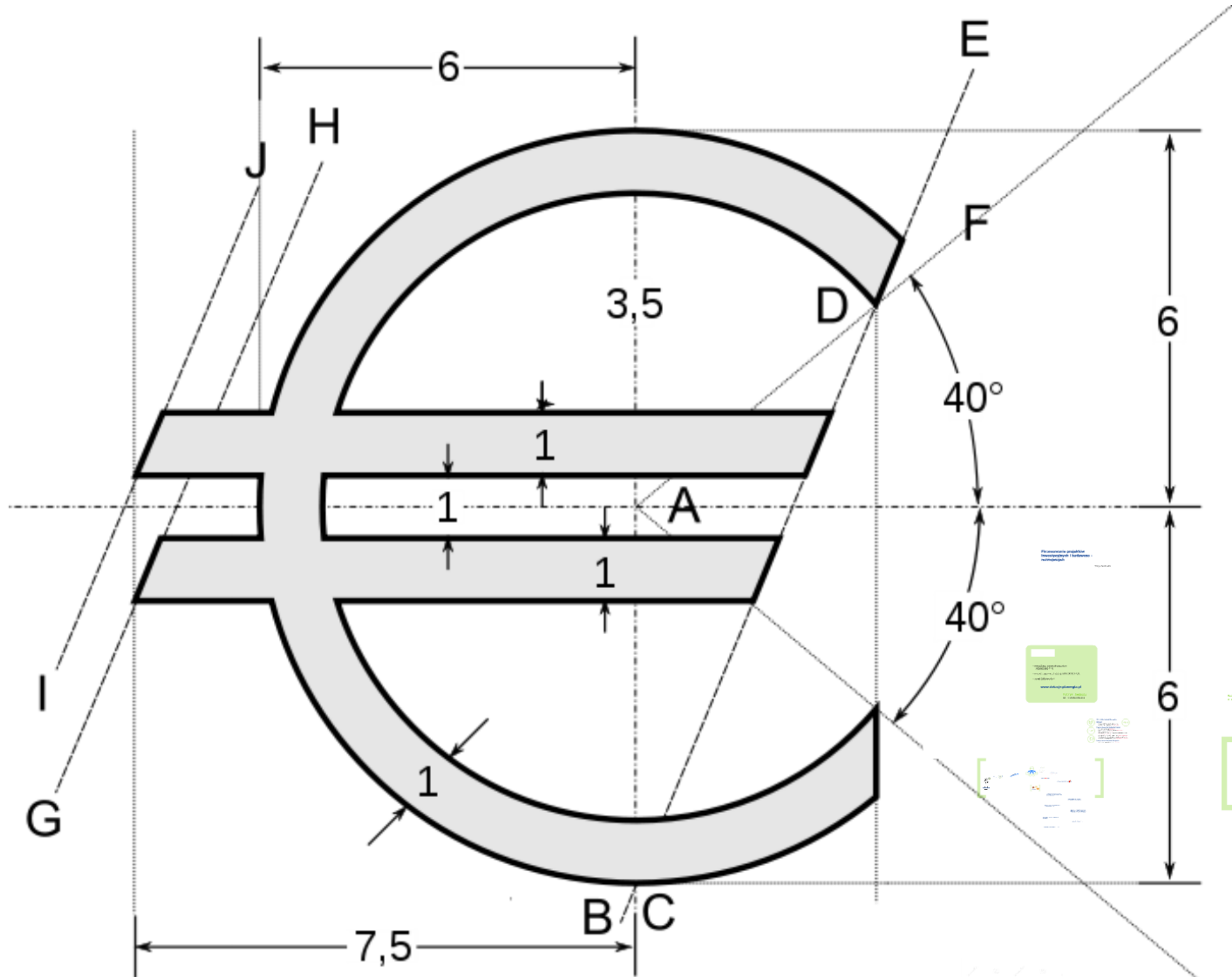

**ERROR**

Regionalne  
Programy  
Operacyjne  
2014-2020

NFOŚiGW

Program  
Operacyjny  
Inteligentny  
Rozwój

Programy  
Europejskie

## **RPO - każde województwo osobno**

### **NFOŚiGW**

- Program SOKÓŁ – wdrożenie innowacyjnych technologii środowiskowych – 29.12.2017

### **Program Operacyjny Inteligentny Rozwój**

- Badania na rynek – do 28.02.2018
- Ochrona własności przemysłowej – do 28.12.2017
- Bony na innowacje – 8.02.2018
- Poddziałanie 4.1.2 Regionalne agendy naukowo-badawcze – 15.03.2018 – 15.05.2018
- Poddziałanie 4.1.4 Projekty aplikacyjne – 16.05 – 16.07.2018
- Poddziałanie 1.1.1 Badania przemysłowe i prace rozwojowe realizowane przez przedsiębiorstwa – 1.03.2018 – 30.05.2018

### **Program Operacyjny Polska Wschodnia**

- Wzór na konkurencję (II) etap – 31.05.2018





# Planergia

- wartość zrealizowanych projektów:  
1.600.000.000 PLN,
- wartość pozyskanych dotacji: 600.000.000 PLN,
- ponad 350 projektów.

**[www.dotacje.planergia.pl](http://www.dotacje.planergia.pl)**

Patryk Swoboda

patryk.swoboda@planergia.pl

Kategoria przedsiębiorstwa	Liczba osób zatrudnionych: roczne jednostki robocze (RJR)	Roczny obrót	Całkowity bilans roczny
Średnie	< 250	≤ 50 mln euro (1996 – 40 mln euro)	≤ 43 mln euro (1996 – 27 mln euro)
Małe	< 50	≤ 10 mln euro (1996 – 7 mln euro)	≤ 10 mln euro (1996 – 5 mln euro)
Mikro	< 10	≤ 2 mln euro (wcześniej niezdefiniowano)	≤ 2 mln euro (wcześniej niezdefiniowano)